

Acceso Fácil para Limpieza Simplificada

La limpieza y el mantenimiento de sus receptores de materiales ahora es más rápido, más fácil y más seguro que nunca. Esto se debe a que el diseño único del recipiente en ángulo del receptor AccessTM de Conair significa que los trabajadores no necesitan subir tan alto ni trabajar tan duro para reparar el filtro de inserción o limpiar el recipiente de acero inoxidable.



Modelo de Acceso AR-5
(Con opcional mando ELC-16).

Funciones de Valor Agregado Sin Costo Adicional

El receptor AccessTM (serie AR) ofrece todo el rendimiento y la confiabilidad que espera de Conair, además de funciones y beneficios adicionales sin costo adicional. El exclusivo recipiente en ángulo está fabricado en acero inoxidable y la válvula de descarga es de aluminio fundido para garantizar la resistencia a la corrosión y una fácil limpieza. La tapa con bisagras se abre fácilmente, sin herramientas, se inclina hacia atrás y se bloquea dejando a los trabajadores con ambas manos libres para mayor seguridad, comodidad y conveniencia. El diseño modular brinda flexibilidad de aplicación, al permitir que la entrada de material se ubique en prácticamente cualquier dirección. Hay disponibles una válvula de relación orientada verticalmente o una válvula de línea común. Se puede agregar una válvula de descarga accionada neumáticamente a cualquier modelo.

Disponibles en tres tamaños populares, los receptores de acceso están listos para brindar años de servicio en sistemas de transferencia de resina nuevos o existentes.

- ▶ **La válvula de descarga más confiable del mundo**
Ahora en aluminio fundido, para años de desempeño sin problemas.
- ▶ **Paquetes de opciones para satisfacer sus necesidades**
Las opciones populares se combinan para facilitar la selección y se integran en la compra de su receptor.
- ▶ **Se integra con los sistemas de carga existentes**
El diseño modular permite que su receptor AccessTM se adapte a sus requisitos específicos, incluidos el voltaje, el tamaño de la línea y la orientación de la entrada del material.

▶ Elección de control

La caja de terminales universal (UTB) está montada en su receptor. La UTB funciona con FLX-128 Plus. El control ELC opcional es un control de carga independiente basado en una red abierta CAN integrada en el receptor.



▶ Válvula de relación personalizable opcional

Las entradas de material superior e inferior de la válvula de relación se pueden colocar convenientemente mirando hacia adelante o hacia atrás para acceder a sus líneas materiales.

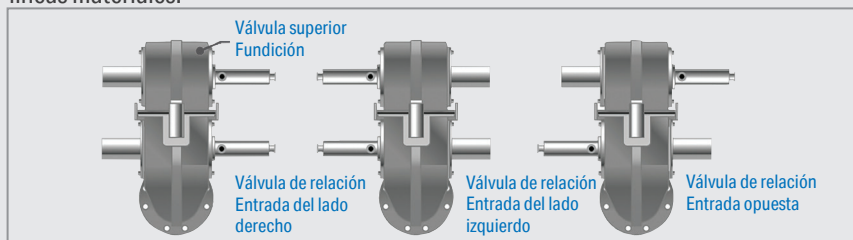

Controlado por los controles de carga centrales de Conair



Todos los cargadores y receptores de Conair se pueden controlar mediante uno de los controles de carga central desarrollados por Conair para administrar todo su sistema de transporte. En lugar de elegir el ELC, seleccione una UTB (caja de terminales universal) para su receptor Access AR y conecte y controle el receptor con Conair.

Control del sistema de transporte FLX-128 Plus. Consulte la hoja de especificaciones FLX-128 Plus para obtener más información sobre las capacidades y posibilidades de estos controles escalables.

Características



01

Las válvulas opcionales de relación empernada o de línea común pueden reemplazar el tubo de entrada/salida de material original del receptor. También hay disponibles kits de actualización de válvulas. Entradas/salidas de repuesto empernables (estándar de 1,75 pulgadas {44,45 mm}) tubo de alimentación vertical y abrazaderas de manguera flexible.

02

Cuerpo cilíndrico en ángulo de acero inoxidable para facilitar el acceso al filtro de disco interno. Todas las superficies de contacto del material están fabricadas con acero inoxidable o aluminio prístino para evitar la corrosión.



03

Elija entre la caja de terminales universal (UTB) estándar o el control de carga fácil (ELC) opcional.

04

- base de aluminio fundido
- Separadores de protección
- Aleta de descarga integral

Opciones



Tolva JIT de acero inoxidable
 Llène las gargantas de la máquina directamente con tolvas de acero inoxidable "Just-In-Time". Hay tres tamaños disponibles:

- Capacidad de 10 libras para AR-2
- Capacidad de 20 libras para AR-5
- Capacidad de 40 libras para AR-5 y AR-10

Las tapas con bisagras con brazos de sujeción permiten un fácil acceso para la limpieza y la inspección sin quitar el receptor. Se puede incluir un imán de rejilla empotrable. En los modelos JIT-20 y JIT-40 se proporciona un soporte de sensor de demanda remoto y un conducto de limpieza.



Tolva de vidrio
 Los receptores de acceso modelo AR-2 se pueden montar directamente en la garganta de una máquina con una tolva de vidrio de alimentación directa prístina. Hay tres capacidades disponibles para adaptarse a las necesidades de rendimiento y/o tamaño de disparo. Las abrazaderas de desconexión rápida permiten una fácil extracción del receptor. Se puede proporcionar un imán de rejilla empotrable opcional. Se incluye un soporte de sensor de demanda ajustable en altura, que permite ajustar el nivel de llenado.

Válvula de descarga por gravedad
 La válvula de descarga por gravedad utiliza un interruptor magnético de láminas sin contacto para señalar la demanda del receptor. Los separadores proporcionan una protección resistente para evitar daños en la válvula de descarga. La gran abertura elimina los puentes de material.

Sensor de demanda remoto
 Para activar la operación del receptor (demanda) desde una ubicación que no sea debajo del receptor, se puede usar un sensor de demanda remoto. El sensor de demanda remoto es útil en tolvas de secado de gran tamaño para detectar el material a través de una mirilla. Los cables de extensión están disponibles.

Válvula de relación
 Una válvula de material de entrada doble y salida única que se monta directamente en el receptor de acceso permite que la carga de un segundo material se coloque en capas junto con el material virgen. Los kits de reacondicionamiento de campo de la válvula de relación están disponibles.

Kit de alto desgaste
 Se agrega una placa deflectora de acero inoxidable en el interior del cuerpo del receptor para reducir el desgaste de los materiales altamente abrasivos, como los compuestos con fibra de vidrio.

Sensor de volumen de llenado
 Cierra la secuencia de vacío del receptor cuando el receptor está lleno. Se iluminará un LED en el control ELC si la secuencia de vacío no ha satisfecho la demanda del receptor.

Entrada de material del lado izquierdo
 Gira la posición de la entrada de material del receptor 180°.

Equipo de alta temperatura
 Reemplaza cilindros estándar con cilindros de alta temperatura.

Válvula de línea común
 Montada directamente en la entrada de material, la válvula de línea común aísla el receptor de una línea de transporte de material común en un sistema. Esta opción cuenta con entrada de válvula de material reversible y una tapa superior extraíble para facilitar el acceso a la válvula de material. Los kits de reacondicionamiento de campo están disponibles.

Válvula de línea común
 Entrada del lado derecho

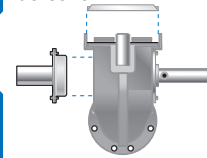

Válvula de línea común
 Entrada del lado izquierdo

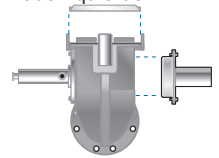

Kit de alarma individual
 Se puede usar un kit de alarma individual para monitorear y alarmar para receptores

Especificaciones

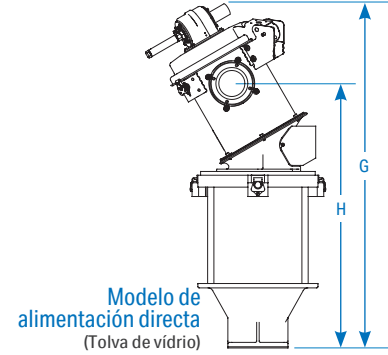
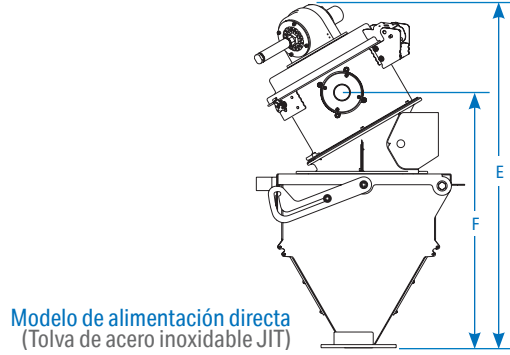
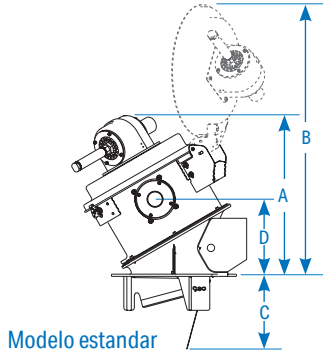

Modelo	AR 2	AR 5	AR 10
Características de presentación			
Volumen del receptor ft ³ {liters}	0.2 {6}	0.5 {14}	1.0 {28}
Pulgadas de diámetro del cuerpo del receptor	8.0 {203}	12.0 {304}	
Línea de material/vacío pulgadas {mm}	1.5 - 3.0 {38.0 - 51.0}		
Clasificación de temperatura máxima del receptor °F {°C}	180 {82}		
con opción de alta temperatura °F {°C}	350 {177}		
Tipo de filtro	20 mesh stainless steel disc		
Tensiones disponibles (salidas)	120 VAC, 24 VAC and 24 VDC		
Tipo de descarga	Gravity flapper		
Sensor de demanda	Integrated reed switch/Remote capacitive sensor (optional)		
Requisitos de aire comprimido	Intermittent duty: 1ft ³ /min. @ 80 psi {28.3 liters/min. @ 5.51 bars} NPT fitting: 1/4 inch		
Dimensiones pulgadas {mm}			
A - Altura sobre la placa de montaje	18.2 {462}	18.0 {458}	23.8 {603}
B - Altura sobre la placa de montaje	26.2 {656}	31.1 {790}	36.7 {932}
C - Profundidad debajo de la placa de montaje	5.1 {130}	8.1 {206}	8.1 {206}
D - Altura al centro de la entrada de material	8.8 {223}	8.6 {220}	14.3 {364}
Detalles de montaje			
	See Fig. 1	See Fig. 2	See Fig. 2
Peso aproximado lb {kg}			
Instalado	21 {10}	40 {18}	44 {20}
Envío	35 {16}	50 {23}	70 {32}

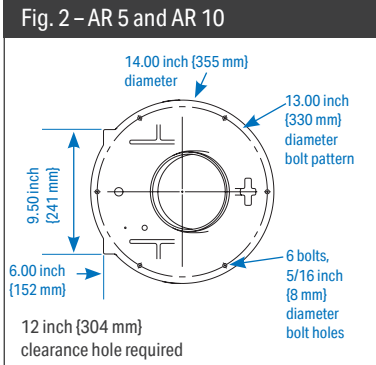
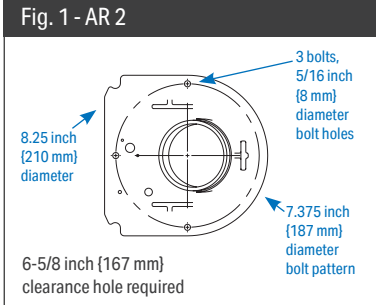

Tolva JIT de acero inoxidable				
Modelo	AR 2	AR 5	AR 5	AR 10
Características de presentación				
Visualización del modelo de contenedor	10 lb	20 lb	40 lb	
cámara de visualización	11.1	24.3	41.5	
capacidad lb {kg}	{5}	{11}	{19}	
Válvula de aislamiento	Estandar			
Dimensiones con receptor de acceso pulgadas {mm}				
E - Altura sobre la placa de montaje	32.4 {824}	37.4 {950}	40.6 {1030}	46.4 {1178}
F - Altura al centro de entrada de material	22.7 {577}		30.8 {782}	36.5 {927}
Detalles de montaje				
	See Fig. 3			
Peso aproximado lb {kg}				
Instalado	38 {17}	71 {32}	76 {34}	80 {36}

Notas Especificaciones

Las especificaciones podrían cambiar sin aviso. Consulte con un representante de Conair para obtener la información más actualizada.

Glass Hopper			
Modelo	AR 2		
Características de rendimiento			
Modelo de cámara de visualización	3 lb	11 lb	21 lb
Capacidad de la cámara de visualización lb {kg}	3.0 {1}	11.0 {5}	21.0 {10}
Válvula de aislamiento	Estandar		
Dimensiones con receptor de acceso pulgadas {mm}			
G - Altura sobre la placa de montaje	30.5 {775}	36.2 {920}	47.8 {1213}
H - Altura al centro de la entrada de material	20.8 {527}	26.4 {672}	38.0 {965}
Detalles de montaje			
	See Fig. 4		
Peso aproximado lb {kg}			
Instalado	36 {16}	42 {19}	53 {24}

