

Recibidores Confiables para Transporte de Pellets Y Remolido

Los recibidores de vacío Conair DuraLoad™ son el estándar de la industria para el transporte sin problemas de pellets y remolido. Con más de 60,000 recibidores instalados en todo el mundo, DuraLoad responde a las necesidades de los procesadores que no pueden darse el lujo de preocuparse por la confiabilidad de su configuración con una válvula de descarga o modelos de alimentación directa con una tolva de vidrio. Cada DuraLoad puede estar equipado para responder a las necesidades de su operación con capacidad de carga proporcional, placas resistentes de desgaste, una selección de voltajes de control y muchas otras opciones también disponibles.



Modelo DL-8 Alimentación
Directa con UTB

Recibidores Versátiles, Resistentes y Confiables

Los modelos para carga a tolvas son ideales para llenar y mantener el nivel de los materiales en las tolvas de las máquinas, tolvas de secado o cualquier otro dispositivo. Con nuestra confiable válvula de descarga, se asegurará una carga eficiente, hermética al vacío y una descarga rápida de material sin acoplamiento.

Los modelos de Alimentación Directa, con tamaños opcionales de depósitos de vidrio, están diseñados para alimentar directamente a las gargantas de la máquina de procesamiento sin la necesidad de tolvas provisionales.

Los recibidores DuraLoad™ están disponibles con una Caja de Terminales Universal (UTB) o un Control de Carga Fácil (ELC).

▶ Alimentación directa o carga de tolva

Usted elige la alimentación de material que necesita. Mantenga una tolva llena o alimente directamente a la garganta de la máquina.

▶ Ensamble con paredes de acero grueso

Los cinco modelos con ingeniería precisa se proveen con acero al carbono como estándar. Opcionalmente pueden ser fabricados en acero inoxidable.

▶ Válvulas de secuencia integradas

Provee control de vacío desde la bomba de vacío sin cableado adicional o válvulas remotas.

▶ Componentes modulares

Limpieza de filtros sin herramientas, tubería atornillada, componentes eléctricos enchufables además de docenas de accesorios opcionales.

▶ Elección de control

La Caja de Terminales Universal (UTB) se coloca sobre el recibidor. La UTB funciona con el sistema FLX-128 Plus. El control ELC opcional es un control de carga independiente basado en una red abierta CAN integrada en el recibidor.



Características

Diseñado para una larga vida

Rendimiento continuo y sin problemas durante muchos años, Conair fabrica los recibidores de vacío DuraLoad™ con las características y funcionalidades requeridas por los exigentes procesos de los profesionales en procesamiento de plásticos. Son fáciles de instalar, fáciles de mantener y están respaldados por la larga tradición de asistencia de aplicaciones de Conair, asistencia eterna al cliente y repuestos listos para usar. Desde filtros fáciles de colocar, hasta gargantas de descarga extra grandes que eliminan el acoplamiento de material; para la construcción hilada de paredes gruesas, estos componentes de transporte están completamente diseñados para una larga vida útil y un rendimiento continuo y sin problemas.

Controles de Carga Fácil (ELC-16)



Los recibidores DuraLoad pueden equiparse con los controles de carga fácil opcionales de Conair (ELC-16). Los controles instalados individualmente, hasta 16, operan dentro de una sola red CAN abierta. Cada red ofrece una prioridad de demanda tipo First-In/First-Out (FIFO), con lo cual proporciona material a cada recibidor por orden de demanda. El opcional ControlMate™ colgante suma más a esta característica al incluir la capacidad de agregar un nivel de demanda de mayor prioridad.

Caja de Terminales Universal (UTB)



Cada recibidor DuraLoad puede equiparse con la exclusiva Caja de Terminales Universal de Conair, que proporciona al usuario un enchufe eléctrico de liberación industrial y de liberación rápida para la conexión al control. Además, cada dispositivo de entrada y salida del recibidor se conecta al UTB haciendo que el servicio o el equipo adicional sean rápidos y fáciles. Disponible también switch on/off opcional en el UTB.

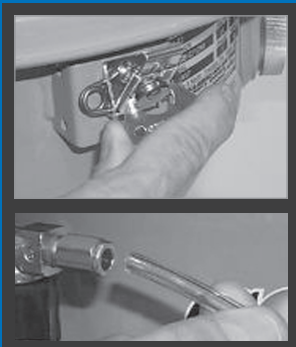

Toda la serie de recibidores DuraLoad incorpora una válvula de secuencia al vacío directamente en la tapa, por lo que nunca hay cables o líneas de aire comprimido adicionales para instalar. La tapa puede ser removida fácilmente sin herramientas y con liberación rápida de aire.



Todos los modelos de alimentación directa cuentan con abrazaderas de desconexión rápida para liberar fácilmente el recibidor y limpiar a fondo. También se puede proporcionar una válvula de aislamiento (que se muestra aquí) para aplicaciones no herméticas. La válvula de aislamiento también puede proporcionar detección de demanda en una tolva de vidrio de 4 y 15 lb.

Opciones

Una Amplia Selección De Opciones De Duraload Rinden El Valor De Su Compra

- **Sensor de volumen de llenado**

Proporciona un apagado automático de la secuencia de vacío del recibidor cuando el recibidor está lleno. También activa una alarma en la mayoría de los controles de carga de Conair si no está satisfecho durante la secuencia de vacío.



- **Acero inoxidable donde hay contacto con material**

Proporciona acero inoxidable en lugar de acero al carbono. El acero inoxidable de grado 304 no está recubierto internamente (áreas de contacto con el material), pero está recubierto con polvo externamente para una apariencia cosmética óptima.

- **Sensor remoto de demanda**

Para activar la operación del recibidor (demanda) desde una ubicación que no sea directamente debajo del recibidor, se puede emplear un sensor de demanda remoto. Útil en tolvas de secado de gran tamaño para detectar a través de una ventana (se provee cable de 6 pies) o cuando se descarga un granulador (se proporciona cable de 30 pies). Extensiones también disponibles.

- **Válvula de descarga positiva**

Proporciona una válvula de descarga accionada neumáticamente en la parte inferior del recibidor en caso de que la gravedad no abra lo suficiente la aleta después de la carga. Útil para todos los materiales ligeros o cuando se cargan tolvas de secado con alto CFM.

Válvulas de material

- **Válvula Ratio**

Doble entrada, la salida única permite la carga de un segundo material (remolido generalmente) en porcentajes aproximados en conjunto con material virgen. Puede ser instalado en la entrada de un recibidor o remotamente (se debe proporcionar una señal de relación desde el control de carga). *Consulte la hoja de especificaciones de la Válvula Ratio para más información.*



- **Válvula de línea común**

Una válvula aislada para la línea de material, típicamente utilizada para sistemas que emplean una línea de material común conectada a múltiples recibidores. *Consulte la hoja de especificación de la Válvula de Línea Común para más información.*



- **Válvulas de alto rendimiento**

Las válvulas ratio y de línea están fabricadas con materiales resistentes al calor y abrasión para soportar los rigores de transportar materiales calientes y/o altamente abrasivos.

Ventilación de tolva

Utilizada para proporcionar alivio del aire desplazado en el recipiente ubicado debajo del recibidor durante la descarga de material.

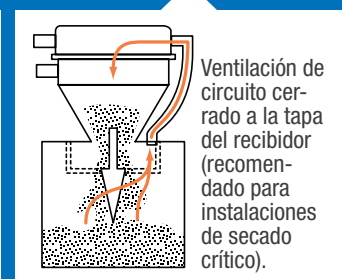

- **Placas de desgaste**

Placas de acero inoxidable, instaladas dentro del cuerpo del recibidor. Reducen drásticamente el desgaste en la tolva cuando se transportan materiales altamente abrasivos como componentes con fibra de vidrio. Se reemplaza fácilmente, si es necesario.



- **Imanes**

Se puede agregar un imán hermético de cajón debajo de cualquier DuraLoad de alimentación directa para atrapar el metal ferroso. O bien, se puede insertar un imán de rejilla de bajo costo directamente en la tolva de vidrio del recibidor de alimentación directa para ahorrar espacio en el cabezal.

- **Filtro de Cajón**

Se puede agregar un cajón de filtro Conair para simplificar la limpieza y los cambios del filtro. Agrega 3.5 pulgadas {8.9 mm} a la altura. *Consulte la hoja de especificaciones del filtro de cajón para más información.*

- **Paquete de alta temperatura**

Cuando el recibidor se expone a temperaturas superiores a 225° F {107° C}, esta opción equipa los componentes en la tapa (válvula de secuencia de vacío, tubería, etc.) para extender la vida operativa en esas condiciones de temperatura. Todas las piezas del recibidor están diseñadas para aplicaciones de altas temperaturas. Se utiliza un kit de ventilación de gran tamaño, interruptor de nivel de alta temperatura, filtro de pantalla de alta temperatura y protector de pantalla.

- **Cierre de guillotina**

Se puede agregar una válvula para crear un sello hermético entre la tova y el recibidor. Este componente es de suma utilidad para aplicaciones de alta temperatura.

- **Protector de pantalla**

Agregue una capa adicional de malla protectora de malla metálica a su filtro DuraLoad para una vida prolongada en aplicaciones donde el desgaste excesivo del filtro es un problema.



Especificaciones

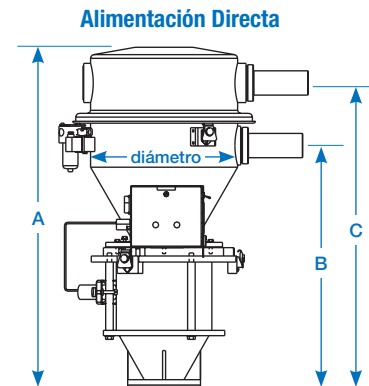
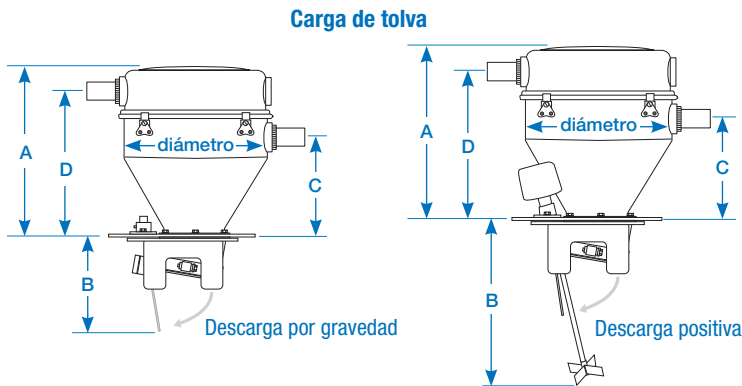

Recibidores De Vacío Serie DL					
Modelo de receptor	DL8	DL12	DL15	DL20	DL25
Diámetro de receptor pulgadas {mm}	8 {203}	12 {305}	15 {381}	20 {508}	25 {635}
Volumen de receptor ft ³ {litros}	0.14 {4.0}	0.5 {14.2}	1.0 {28.3}	1.8 {51}	3.0 {85.0}
Tamaño de línea de material/vacío pulgs {mm}*	1.5-2 {38-51}		2.25-3 {57-76}		
Temperatura máxima del receptor °F {°C}	180 {82}				
con opción de alta temperatura °F {°C}	350 {177}				
Tipo de filtro	Disco de acero inoxidable malla 20				
Voltajes disponibles (salidas)	120 VAC, 24 VAC y 24 VDC				
Requerimientos de aire comprimido	Funcionamiento intermitente: 1ft ³ /min. @ 80 psi {28.3 litros/min. @ 5.51 bars} entradas NPT: 3/8 pulg				

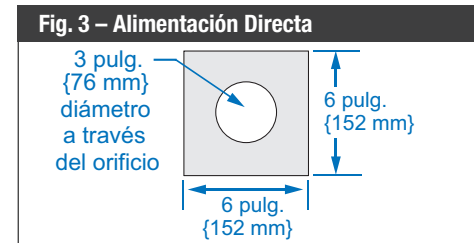
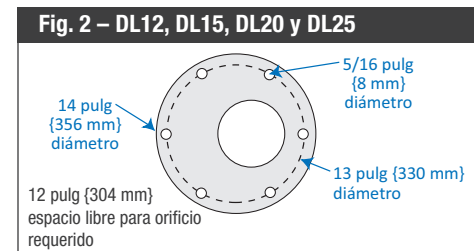
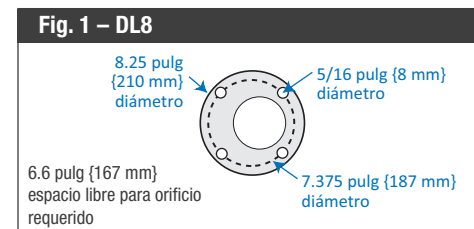

Configuración De Carga De Tolva					
Modelo de receptor	DL8	DL12	DL15	DL20	DL25
Dimensiones pulgadas {mm}					
A - Altura sobre plato de montaje	12.19 {310}	17.37 {441}	20.8 {528}	26.19 {665}	33.75 {857}
B - Profundidad bajo el plato de montaje	5.5 {140}	8.37 {213}		9.5 {241}	
con descarga positiva	N/A	16.0 {406}			
C - Altura al centro de entrada del material	6.19 {157}	9.5 {241}	12.34 {313}	15.9 {404}	21.25 {540}
D - Altura al centro de salida de vacío	10 {254}	14.4 {366}	17.5 {445}	22.62 {575}	29.19 {741}
Detalles de montaje	Vea Fig. 1		Vea Fig. 2		
Peso aproximado lb {kg}					
Instalado	22 {10}	41 {19}	49 {22}	69 {31}	99 {45}
Envío	35 {16}	50 {23}	70 {32}	130 {59}	225 {102}

Configuración de Alimentación Directa (tolva de cristal)									
Modelo de receptor	DL8			DL12			DL15		
Modelo de cámara de visión	4 lb	15 lb	25 lb	4 lb	15 lb	25 lb	4 lb	15lb	25 lb
Capacidad de cámara de visión lb {kg}†	4 {1.81}	15 {6.8}	25 {11.3}	4 {1.81}	15 {6.8}	25 {11.3}	4 {1.81}	15 {6.8}	25 {11.3}
con válvula de aislamiento†	3 {1.36}	11 {4.98}	21 {9.52}	3 {1.36}	11 {4.98}	21 {9.52}	3 {1.36}	11 {4.98}	21 {9.52}
Dimensiones pulgadas {mm}									
A - Altura sobre plato de montaje	24.0 {609}	29.5 {749}	41.5 {1054}	29.25 {742}	35.0 {889}	47.0 {1193}	32.5 {825}	37.75 {958}	49.75 {1263}
B - Altura al centro de entrada del material	17.75 {450}	23.25 {590}	35.25 {895}	21.25 {539}	27 {685}	39 {990}	23.75 {603}	30.5 {774}	42.5 {1079}
C - Altura al centro de salida de vacío	22.75 {577}	27.25 {692}	39.25 {996}	26.5 {673}	32.25 {819}	44.25 {1123}	29.25 {742}	35.0 {880}	47.0 {1193}
agregue válvula de aislamiento	0						2.25 {57}		
Detalles de montaje	Vea Fig. 3								
Peso aproximado lb {kg}									
Instalado	49 {22}	51 {23}	80 {36}	68 {31}	70 {32}	99 {45}	76 {34}	78 {35}	107 {49}
Envío	77 {35}	79 {36}	108 {49}	96 {44}	98 {44}	127 {58}	104 {47}	106 {48}	135 {61}

Notas de especificación

* Diámetro exterior

† A 35 libras por pie cúbico.

Las especificaciones podrían cambiar sin aviso. Consulte con un representante de Conair para obtener la información más actualizada.