

Mezclador de Material Económico, Compacto

El inter mezclador se posiciona entre la garganta de la máquina de procesamiento y el suministro de material. Se puede combinar con un alimentador de garganta Conair, tolva de material y cargador de vacío para proveer una mezcla, alimentación y carga económica y confiable.

La cubierta frontal de plexiglás extraíble permite una inspección visual de la mezcla y un fácil acceso para la limpieza. La fabricación compacta y resistente con bridas de montaje de 6 u 8 pulgadas ofrece un producto para mejorar la capacidad de mezcla de su máquina de proceso.



Inter mezclador En línea



Inter mezclador Con Desfase

Dos modelos disponibles: En línea y Con Desfase

Para los materiales que requieren una mezcla mínima, el mezclador en línea proporciona una caída de material por alimentación gravimétrica a través de las aspas de la pala mezcladora. El tamaño compacto y el diseño directo permiten su uso con casi cualquier configuración de equipos.

Use el Mezclador con desfase para materiales que requieren una mayor mezcla antes de ingresar al proceso o la garganta de la máquina. El mezclador Offset obliga al material a atravesar a lo largo y a agitarse antes de salir. El diseño Offset proporciona una mezcla exhaustiva para mejorar los rendimientos de husillos tanto en prensas de inyección como de extrusión. Este modelo es ideal para disparos más grandes que pueden evacuar el modelo en línea antes de mezclar correctamente.

▶ Limpieza sencilla, sin herramientas

El cuerpo de la cámara de superficie lisa no atraparé material. Los cerrojos de liberación rápida permiten un fácil acceso a la cámara de mezcla.

▶ Ideal para utilizar con alimentadores

Combine su uso con los alimentadores Conair modelos BFO (rendimiento de bajo a mediano) y BF6 (rendimiento de mediano a alto).

▶ Mezcle resinas/aditivos en procesamiento

La mezcla continua mejora el mezclado consistente a la máquina procesadora cuando se alimentan colorantes y aditivos directo a la garganta.

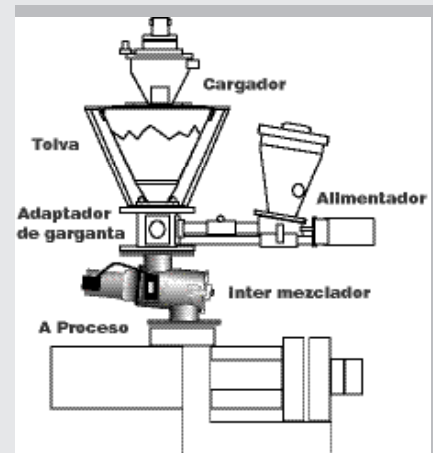

Los inter mezcladores en línea y con desfase son una manera económica de mezclar materiales en la garganta de la máquina.

Especificaciones

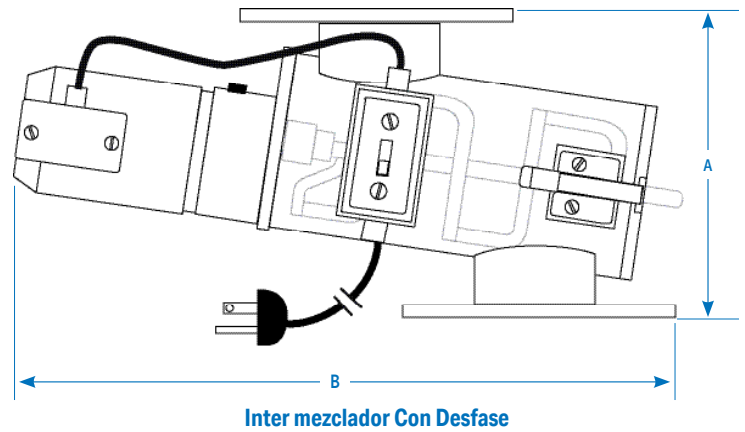
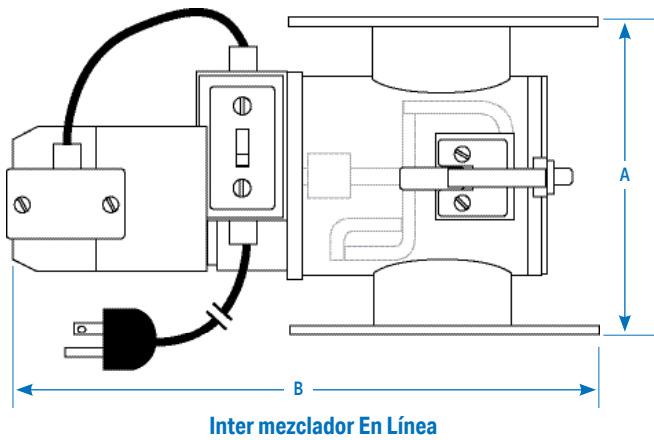

Los mezcladores se desmontan fácilmente para una limpieza rápida y sencilla.

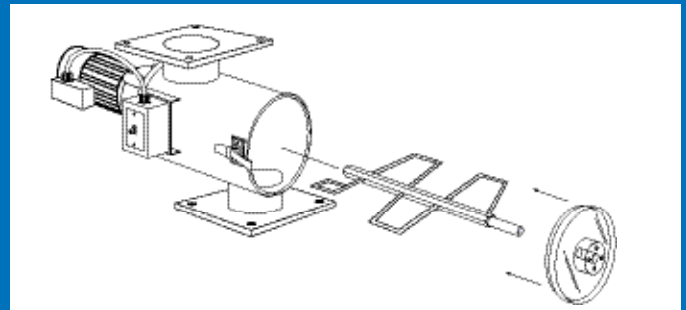
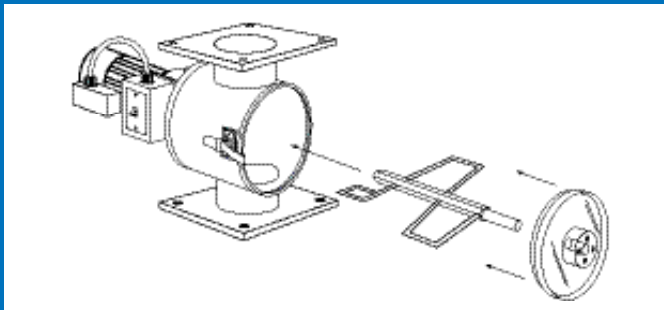

Modelos	En línea		Con Desfase	
	110V	230V	110V	230V
Características de Rendimiento				
Velocidad de mezclador rpm	42	47	42	47
Capacidad volumétrica	0.1		0.15	
Dimensiones pulgadas (mm)				
A - altura	11 {279}		10.75 {273}	
B - Largo	16 {406}	16.875 {429}	20.125 {511}	21 {533}
Ancho	10.25 {260}			
Brida de montaje superior/inferior*	6 x 6 or 8 x 8 - especificar para emparejar con alimentador			
Peso aproximado lbs {kg}				
Instalado	46 {21}		59 {27}	
Envío	65 {30}		70 {32}	
Voltaje Amperaje a carga completa †				
110V/1/60 hz	3.6	N/A	3.6	N/A
230V/1/50 ó 60 hz	N/A	0.78	N/A	0.78

Patrón de brida para instalación

Brida 6 x 6 pulgadas

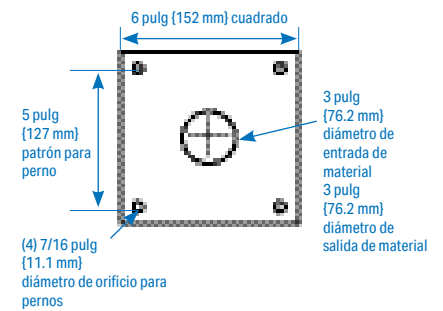

Brida 8 x 8 pulgadas

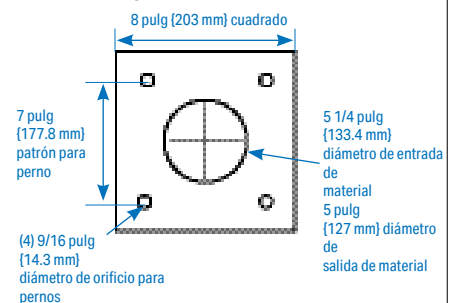

Notas de Especificación

* Los mezcladores Intermixer están disponibles con entrada de material de 3 pulg. (76.2 mm) y base de 6x6 pulg. (152x152 mm). Los mezcladores Offset están disponibles con entrada de material de 5 pulg. (127 mm) y 3 pulg. (76.2 mm) y base de 6x6 pulg. (152 x 152 mm) u 8x8 pulg. (203x203 mm).

† Datos FLA como datos de referencia únicamente. No incluye opciones o accesorios en equipos. -Para detalle FLA completo del diseño de circuito eléctrico o maquia y sistemas específicos, refiérase al diagrama eléctrico del equipo y la placa de identificación en la máquina.

Las especificaciones pueden cambiar sin previo aviso. Consulte a un representante de Conair para obtener la información más actualizada.

