

Alimentación Económica de Colorantes y Aditivos

Los alimentadores Conair proporcionan a los moldeadores por inyección y extrusión una forma económica y versátil de medir volumétricamente colorantes o aditivos en el flujo de material virgen directamente en la garganta de la máquina de procesamiento.

Al medir los aditivos directamente en la garganta, se pueden obtener grandes ahorros de material y colorante en comparación con los esquemas tradicionales de materiales pre-coloreados o mezclados centralmente.

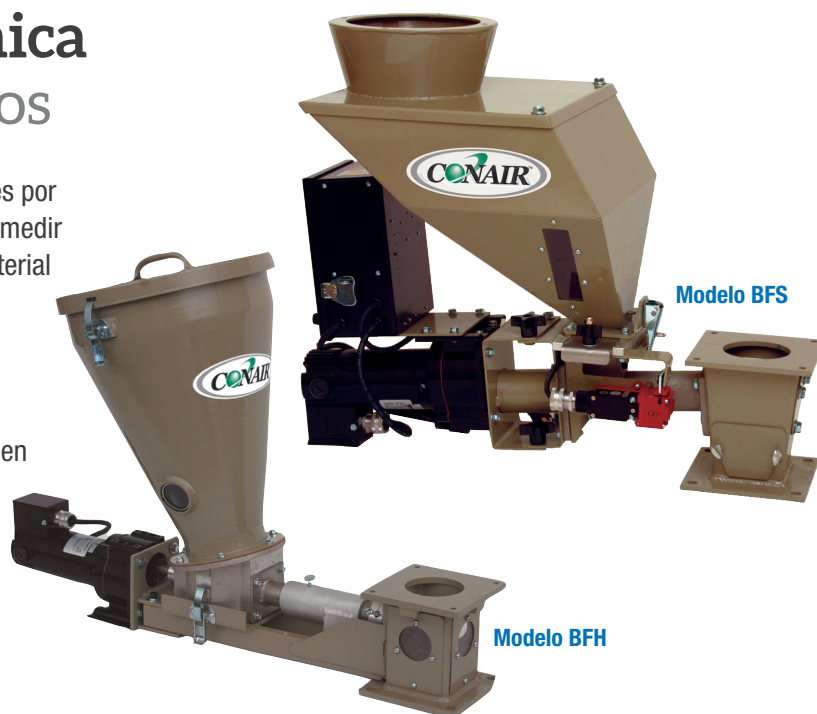

La Medición Precisa Reduce Los Costos De Los Colorantes

Cada alimentador se equipa con un adaptador de garganta que se ajusta entre la tolva de suministro de material y la garganta de la máquina de procesamiento. El alimentador conecta fácilmente con el adaptador permitiendo que el husillo dosifique los aditivos en el flujo de material a medida que pasa. Se pueden montar hasta dos alimentadores en un adaptador de garganta.

Para máquinas de inyección, el temporizador digital del alimentador controla el motor de medición durante la recuperación del husillo. Esto proporciona un volumen constante de aditivos en proporción al flujo de material en la garganta de la máquina.

Para extrusoras, el alimentador mide continuamente. El control de velocidad de los modelos de extrusión incluye un circuito de seguimiento de voltaje para esclavizar la velocidad de medición del alimentador a la velocidad de la extrusora.

► Modelos para rendimiento bajo/alto

Los alimentadores modelos BFS y BFH para la medición de aditivos, se caracterizan por su tamaño compacto, pueden ser utilizados en maquinaria de hasta 0.01 gr/seg o hasta 160 lb. El modelo BFH proporciona una medición de alto rendimiento de hasta 100 gr/seg u 800 lb./hr.

► Control de inyección o extrusión

El control de inyección de precisión proporciona medición bajo demanda, basada en una señal de la prensa. El control de extrusión está diseñado para operar continuamente con la extrusora.

► Limpieza sencilla sin herramientas

Los modelos BFH tienen tolvas y husillos de suministro desmontables que permiten una limpieza rápida para cambios de color. El modelo estándar BFS tiene una tolva estacionaria, disponible también tolva de suministro extraíble opcional.

► Ajustes digitales precisos

Los interruptores de la ruedecilla fáciles de configurar proporcionan precisión digital de velocidad y control de tiempo.

► Opción alarma de bajo nivel

El pequeño módulo adicional ofrece alarmas auditivas y visuales si el nivel del aditivo cae por debajo de la mirilla de la tolva.



Controles



El **Control de Precisión del Alimentador** para inyección proporciona medición bajo demanda, basada en una señal de la prensa. La señal puede ser un cierre de contacto o un voltaje (voltajes disponibles: 120 VCA; 240 VCA; o 24 VCC). Los botones de ruedecillas establecen el tiempo del ciclo de medición y la velocidad del motor. El temporizador digital controla la configuración de duración de la medición indicada. La velocidad del alimentador es un porcentaje de la velocidad máxima del motor.



El **Control de Extrusión** para el alimentador opera continuamente con la extrusora, para medir un flujo preciso de aditivos a la velocidad deseada. Los interruptores de ruedecillas establecen la velocidad del husillo de medición. La velocidad del alimentador puede esclavizarse a la extrusora con un circuito seguidor de voltaje de CC, accionado por el generador de tacómetro de la extrusora o voltaje de armadura (0 a 600 VCC o 4-20 miliamperios). (Se muestra el control con voltímetro opcional)

Características

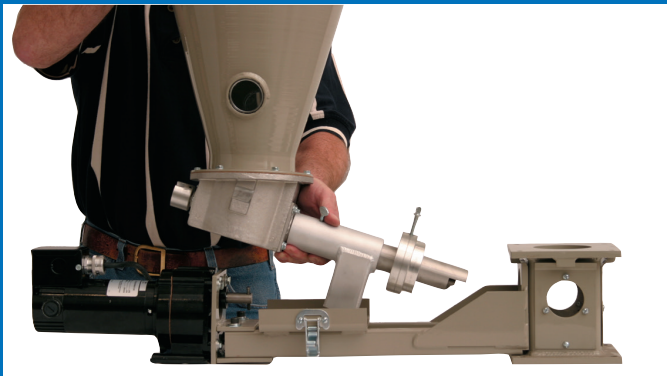

El modelo BFH estándar incluye un conjunto combinado de tolva/husillo que puede desmontarse rápidamente del conjunto de bastidor principal/motor del alimentador. No se requieren herramientas.

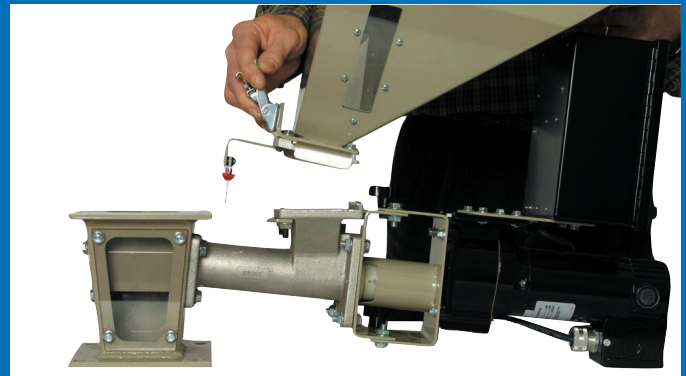

El modelo compacto BFS está disponible con una tolva de liberación rápida opcional con enclavamiento eléctrico incorporado y compuerta deslizante que permite una limpieza rápida y reemplazo para cambios de color. No se requieren herramientas.

Opciones



El alimentador BFS con un cargador de vacío Conair

El cargador llena automáticamente la tolva de aditivos con concentrado de color u otros aditivos granulados.



El alimentador BFH con un DustBeater ensamblado sobre cargador de alto volumen

A 500 libras por hora, el DustBeater standard de Conair asegura un suministro confiable de material. Elija el DustBeater sin escobillas para velocidades de carga de hasta 1000 libras por hora.



Kit de alarma de nivel bajo

El kit de alarma de nivel bajo puede solicitarse de fábrica o puede instalarse más adelante en cualquier paquete de control del alimentador.

Especificaciones

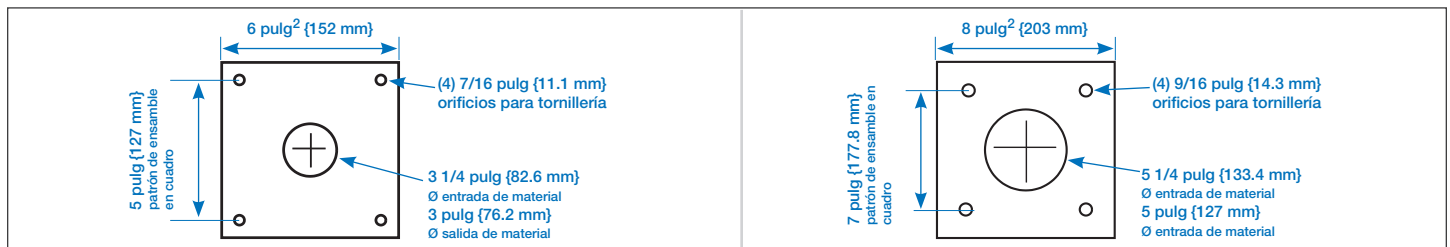
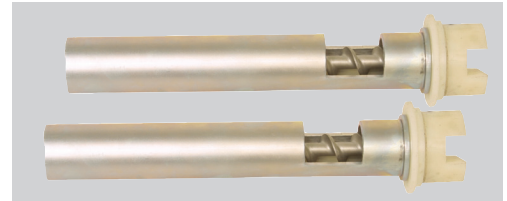
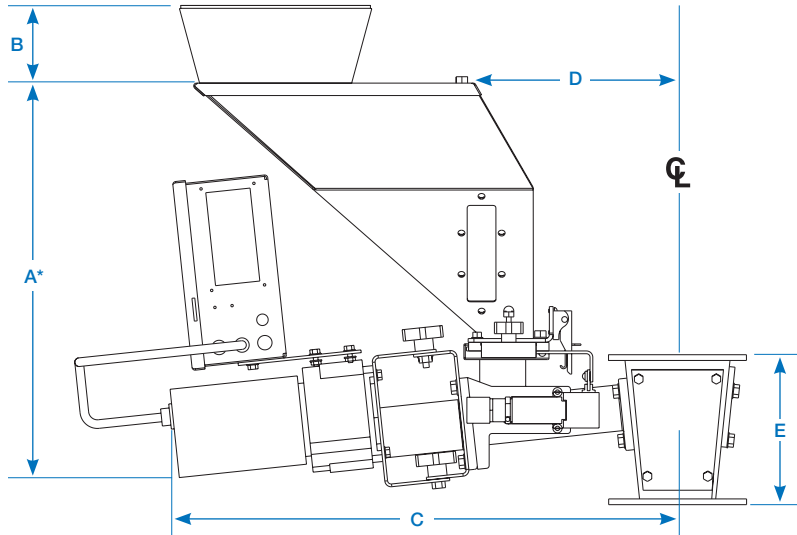

Modelo	BFS					
Tamaño de husillo pulgadas {mm}	3/8 x 1/4 {9.53 x 6.35}	3/8 x 3/8 {9.53 x 9.53}	1/2 x 1/2 {12.70 x 12.70}	3/4 x 3/4 {19.05 x 19.05}	1 x 1 {25.40 x 25.40}	
Características de rendimiento Solo pellets						
Rendimiento @ 9 rpm, Inyección [†] gramos/seg	0.005 a 0.05	0.006 a 0.06	0.015 a 0.15	0.051 a 0.51	0.108 a 1.08	
Rendimiento @ 9 rpm, Extrusión [†] lb/hr	0.042 a 0.42	0.051 a 0.51	0.12 a 1.2	0.42 a 4.2	0.87 a 8.7	
Rendimiento @ 30 rpm, Inyección [†] gramos/seg	0.016 a 0.16	0.02 a 0.2	0.05 a 0.5	0.17 a 1.7	0.36 a 3.6	
Rendimiento @ 30 rpm, Extrusión [†] lb/hr	0.14 a 1.4	0.17 a 1.7	0.40 a 4.0	1.4 a 14.0	2.9 a 29.0	
Rendimiento @ 64 rpm, Inyección [†] gramos/seg	0.034 a 0.34	0.043 a 0.43	0.107 a 1.07	0.363 a 3.63	0.77 a 7.68	
Rendimiento @ 64 rpm, Extrusión [†] lb/hr	0.297 a 2.97	0.363 a 3.63	0.85 a 8.53	2.98 a 29.8	6.19 a 61.86	
Rendimiento @ 95 rpm, Inyección [†] gramos/seg	0.05 a 0.51	0.063 a 0.63	0.158 a 1.58	0.538 a 5.38	1.14 a 11.40	
Rendimiento @ 95 rpm, Extrusión [†] lb/hr	0.44 a 4.43	0.538 a 5.38	1.27 a 12.67	4.43 a 44.34	9.18 a 91.84	
Rendimiento @ 170 rpm, Inyección [†] gramos/seg	0.09 a 0.91	0.113 a 1.13	0.283 a 2.83	0.963 a 9.63	2.04 a 20.4	
Rendimiento @ 170 rpm, Extrusión [†] lb/hr	0.79 a 7.93	0.96 a 9.63	2.27 a 22.67	7.93 a 79.34	16.43 a 164.34	
Capacidad de tolva pies ³ {litro}	0.68 {19.2}					
Potencia de motor Hp {kW}	1/8 {0.093}					
Rendimiento de motor reductor rpm	0 - 9, 0 - 30, 0 - 60, 0 - 95, 0 - 170					
Dimensiones pulgadas {mm}						
Adaptador de garganta superior/inferior	6 x 6 {152 x 152}			8 x 8 {203 x 203}		
A - Altura total – con tolva desmontable	21.69 {550.9}					
A - Altura total – con tolva estándar	21.31 {541.3}					
B - Altura de adaptador de cargador [‡] (opcional)	6.44 {163.5}					
C - Longitud de línea central a brida	22.50 {571.5}			23.50 {596.9}		
D - Tolva a línea central de brida	8.87 {225.4}			9.87 {250.8}		
E - Altura de adaptador	6.50 {165.1}			7.00 {177.8}		
Peso aproximado lb {kg}						
Instalado	61 {27.7}					
Envío	110 {49.9}					
Voltaje Amperaje a carga completa [§]						
120/1 /60 Hz	4					
240/1 /50-60 Hz	2					

Notas de especificación

* La altura total es diferente con la tolva extraíble opcional. Ver la tabla de especificaciones.

† El rendimiento depende de la combinación del husillo y rpm del motor seleccionadas.

‡ Se muestra adaptador del cargador opcional para usar con cargador TLM de 8 pulgadas, el estándar se suministra con tapa para carga manual.

§ Datos de amperaje con fines de referencia solamente. No incluye opciones ni accesorios en equipos. Para detalles completos de Amperaje para el diseño del circuito de potencia de máquinas y sistemas específicos, consulte los diagramas eléctricos de la orden del equipo y la placa de identificación aplicada a la máquina.

Las especificaciones pueden cambiar sin previo aviso. Consulte a un representante de Conair para obtener la información más actualizada.



Especificaciones

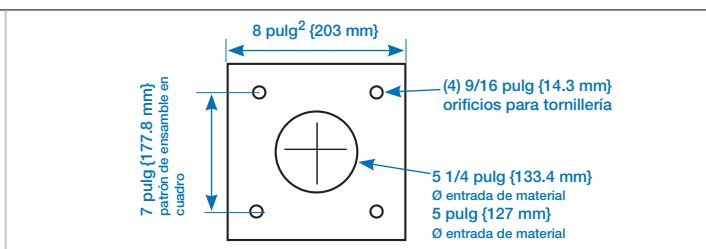
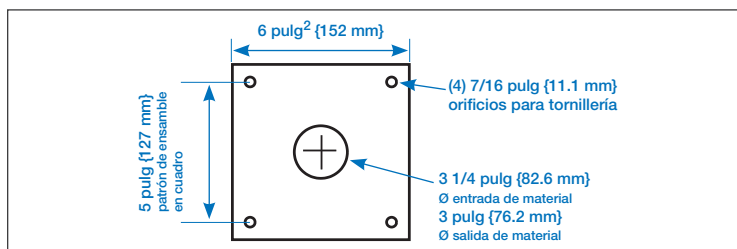
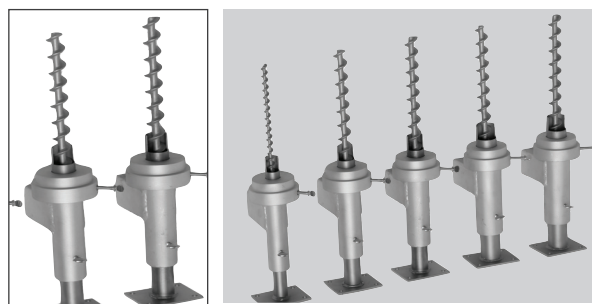
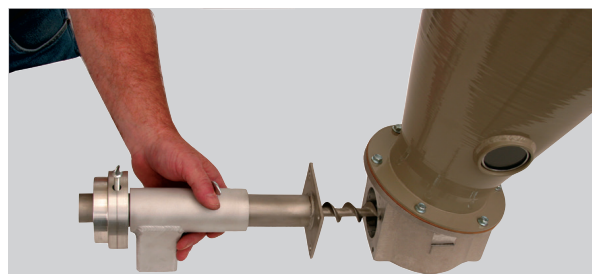
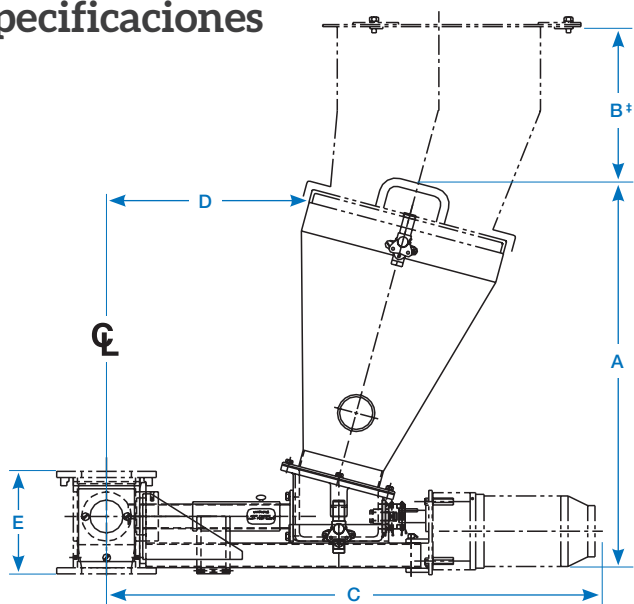

Modelo	BFH					
Tamaños de husillo pulgadas {mm}	1/2 x 1/2 {12.7 x 12.7}	3/4 x 3/4 {19.05 x 19.05}	1 x 1 {25.4 x 25.4}	1 1/2 x 1 1/2 {38.1 x 38.1}	2 x 2 {50.8 x 50.8}	
Características de Rendimiento Pellets y polvo que fluye libremente*						
Rendimiento @ 9 rpm, Inyección† gramos/seg	0.015 a 0.15	0.036 a 0.36	0.087 a 0.87	0.280 a 2.90	0.581 a 5.81	
Rendimiento @ 9 rpm, Extrusión† lb/hr	0.102 a 1.02	0.280 a 2.90	0.730 a 7.30	2.180 a 21.80	4.360 a 43.60	
Rendimiento @ 30 rpm, Inyección gramos/seg	0.048 a 0.48	0.120 a 1.20	0.290 a 2.90	0.968 a 9.68	1.936 a 19.36	
Rendimiento @ 30 rpm, Extrusión lb/hr	0.339 a 3.39	0.968 a 9.68	2.419 a 24.19	7.260 a 72.60	14.57 a 145.20	
Rendimiento @ 64 rpm, Inyección gramos/seg	0.100 a 1.00	0.250 a 2.50	0.600 a 6.00	2.000 a 20.00	4.000 a 40.00	
Rendimiento @ 64 rpm, Extrusión lb/hr	0.700 a 7.00	2.000 a 20.00	5.000 a 50.00	15.00 a 150.00	30.00 a 300.00	
Rendimiento @ 95 rpm, Inyección gramos/seg	0.153 a 1.53	0.383 a 3.83	0.919 a 9.19	3.065 a 30.65	6.129 a 61.29	
Rendimiento @ 95 rpm, Extrusión lb/hr	1.072 a 10.72	3.065 a 30.65	7.660 a 76.60	22.98 a 229.8	45.97 a 459.7	
Rendimiento @ 170 rpm, Inyección gramos/seg	0.266 a 2.66	0.685 a 6.85	1.650 a 16.50	5.484 a 54.84	10.968 a 109.68	
Rendimiento @ 170 rpm, Extrusión lb/hr	1.919 a 19.19	5.480 a 54.80	13.71 a 137.10	41.13 a 411.3	82.26 a 822.6	
Capacidad de tolva pies³ {litro}	0.62 {17.5}	0.62 {17.5}	0.62 {17.2}	0.62 {17.2}	0.62 {17.2}	
Potencia de motor Hp {kW}	1/8 {0.19}	1/8 {0.19}	1/8 {0.19}	1/8 {0.19}	1/8 {0.19}	
Rendimiento de motor reductor rpm	0 - 9, 0 - 30, 0 - 60, 0 - 95, 0 - 170					
Dimensiones pulgadas {mm}	6 x 6 {152 x 152}			8 x 8 {203 x 203}		
Adaptador de garganta superior/inferior						
A - Altura total				23.50 {596.9}		
B - Altura de adaptador de cargador† (opcional)				10.00 {254.0}		
C - Longitud de línea central a brida	29.25 {743.0}			30.25 {768.4}		
D - Tolva a línea central de brida	12.40 {315.0}			13.40 {340.4}		
E - Altura de adaptador				6.25 {158.8}		
Peso lb {kg}						
Instalado				61 {27.7}		
Envío				110 {49.9}		
Voltaje Amperaje a carga completa§						
120/ 1 /60 Hz				4		
240/ 1 /50-60 Hz				2		

Notas de especificación

* Material en polvo requiere husillo diferente.

† El rendimiento depende de la combinación del husillo y rpm del motor seleccionadas.

‡ Carga manual se muestra en medición "A". Adaptador opcional en medición "B" disponible para TLM de 8 pulgadas y cargadores de 12 pulgadas.

§ Datos de amperaje con fines de referencia solamente. No incluye opciones ni accesorios en equipos. Para detalles completos de Amperaje para el diseño del circuito de potencia de máquinas y sistemas específicos, consulte los diagramas eléctricos de la orden del equipo y la placa de identificación aplicada a la máquina.

Las especificaciones pueden cambiar sin previo aviso. Consulte a un representante de Conair para obtener la información más actualizada.

